

Забор жалюзийного типа BlackOut

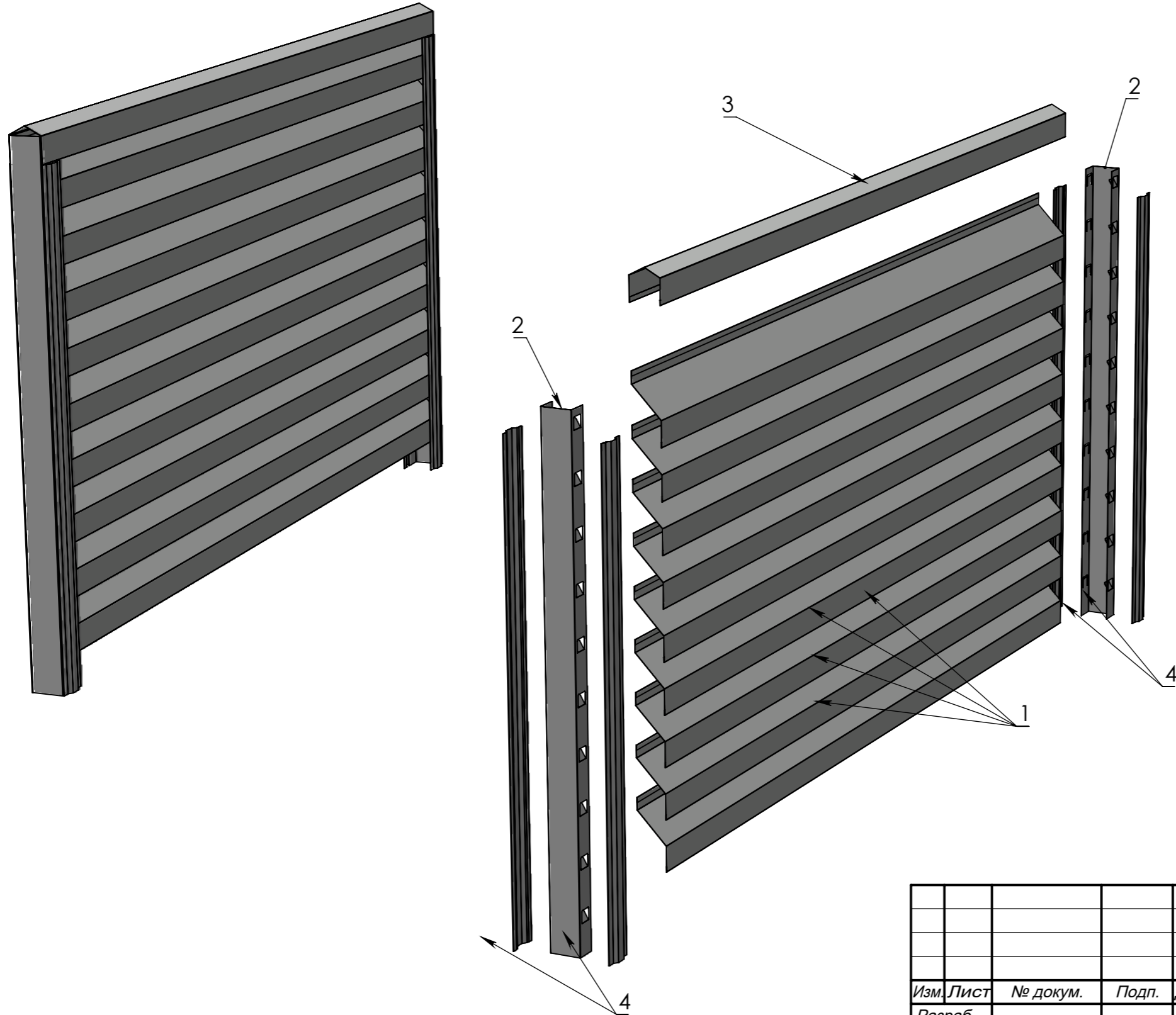

Одна секция жалюзийного ограждения состоит из двух боковых вертикально расположенных п-образных планок с высечками для крепления ламелей (2), ламелей (1) - располагаются горизонтально, верхней планки (3) и декоративных планок (4) располагающихся по бокам крепежной закрывая отверстия.

В п-образных боковых планках (2) выполнены просечки (рис.1) позволяющие при монтаже с внешней стороны забора отогнуть металл внутрь образовав тем самым опоры для размещения нижних частей ламели. Верхняя часть ламели крепится с обратной стороны саморезом. (рис.2)

После монтажа ламелей, сверху устанавливается завершающая заглушка, а с боков декоративные планки.

Перв. примен.	
Справ. №	
Подп. и дата	
Изм. Лист	
№ докум.	
Подп.	
Дата	
Изм.	
Лист	
№ докум.	
Подп.	
Дата	
Изм.	
Лист	
№ докум.	
Подп.	
Дата	
Изм.	
Лист	
№ докум.	
Подп.	
Дата	

					Общий вид		
					Лит.	Масса	Масштаб
							1:8
					Лист 1		Листов 6
Изм.	Лист	№ докум.	Подп.	Дата			
Разраб.							
Пров.							
Т. контр.							
Н. контр.							
Утв.							

СБ

Ламель

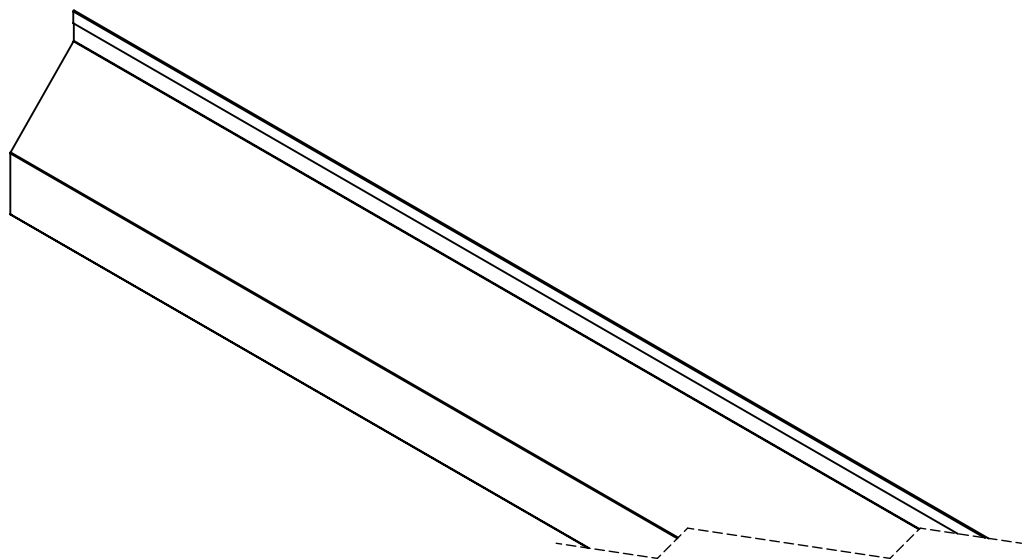
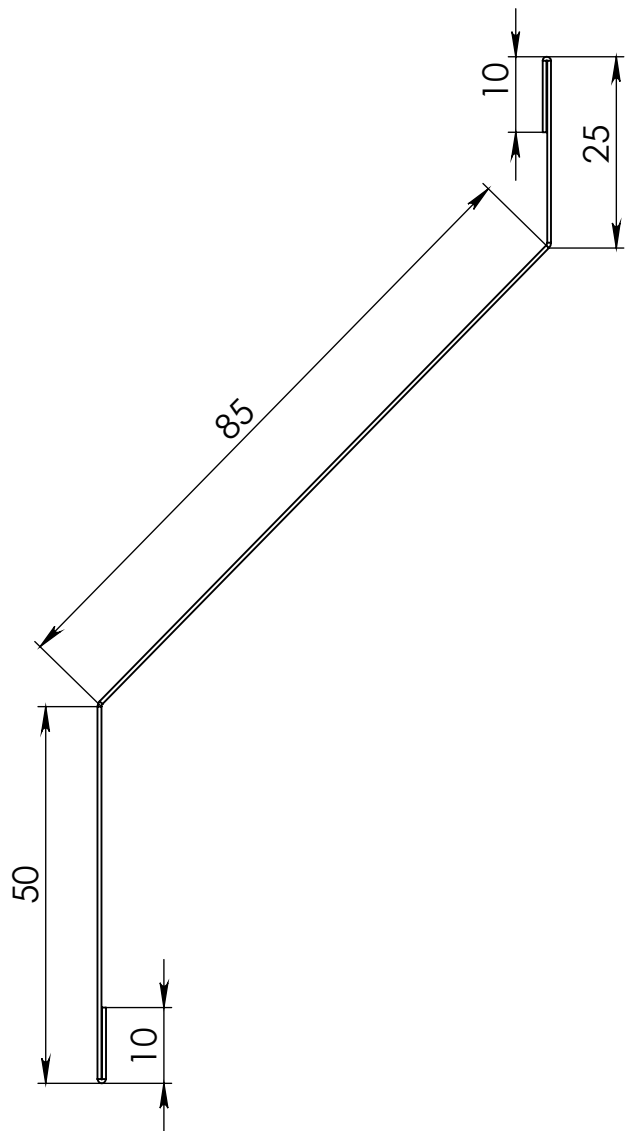

Инв. № подл.	Подп. и дата	Взам. инв. №	Инв. № дубл.	Подп. и дата

Изм.	Лист	№ докум.	Подп.	Дата

Ламель

Лист
2

СБ

Крепежный профиль

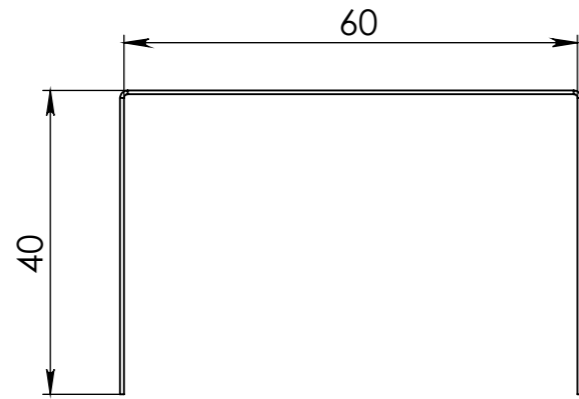

Развертка детали

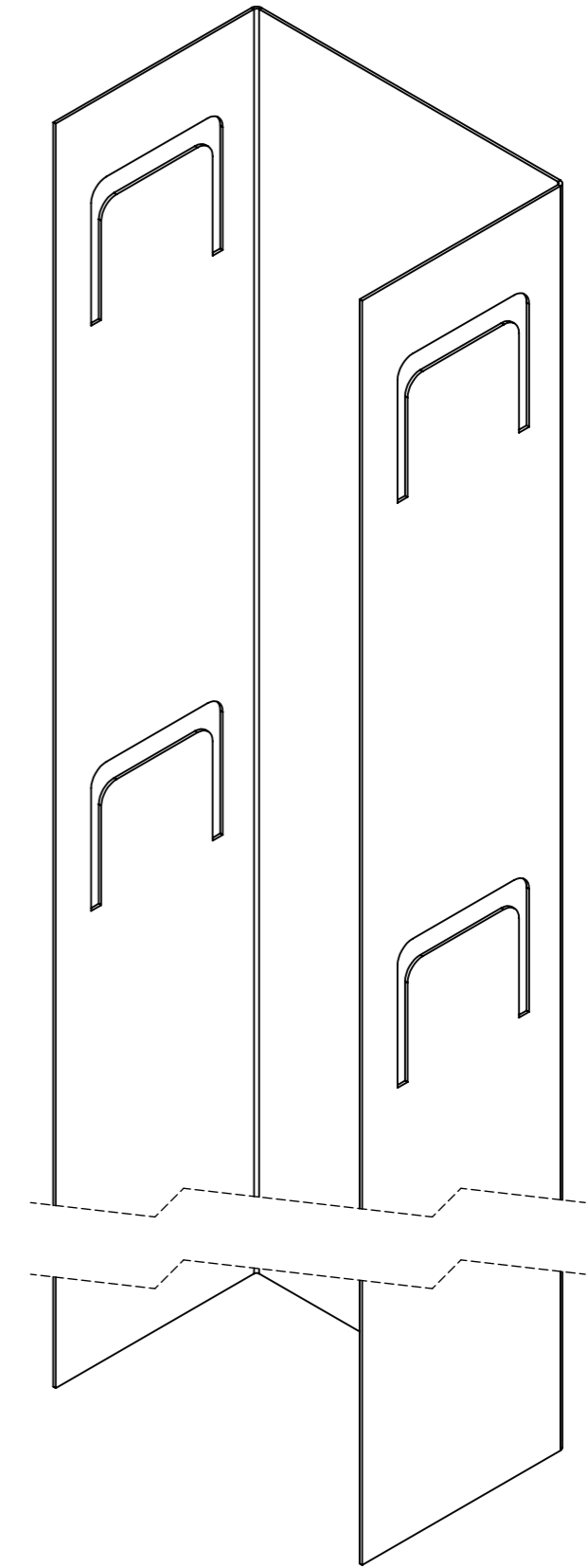
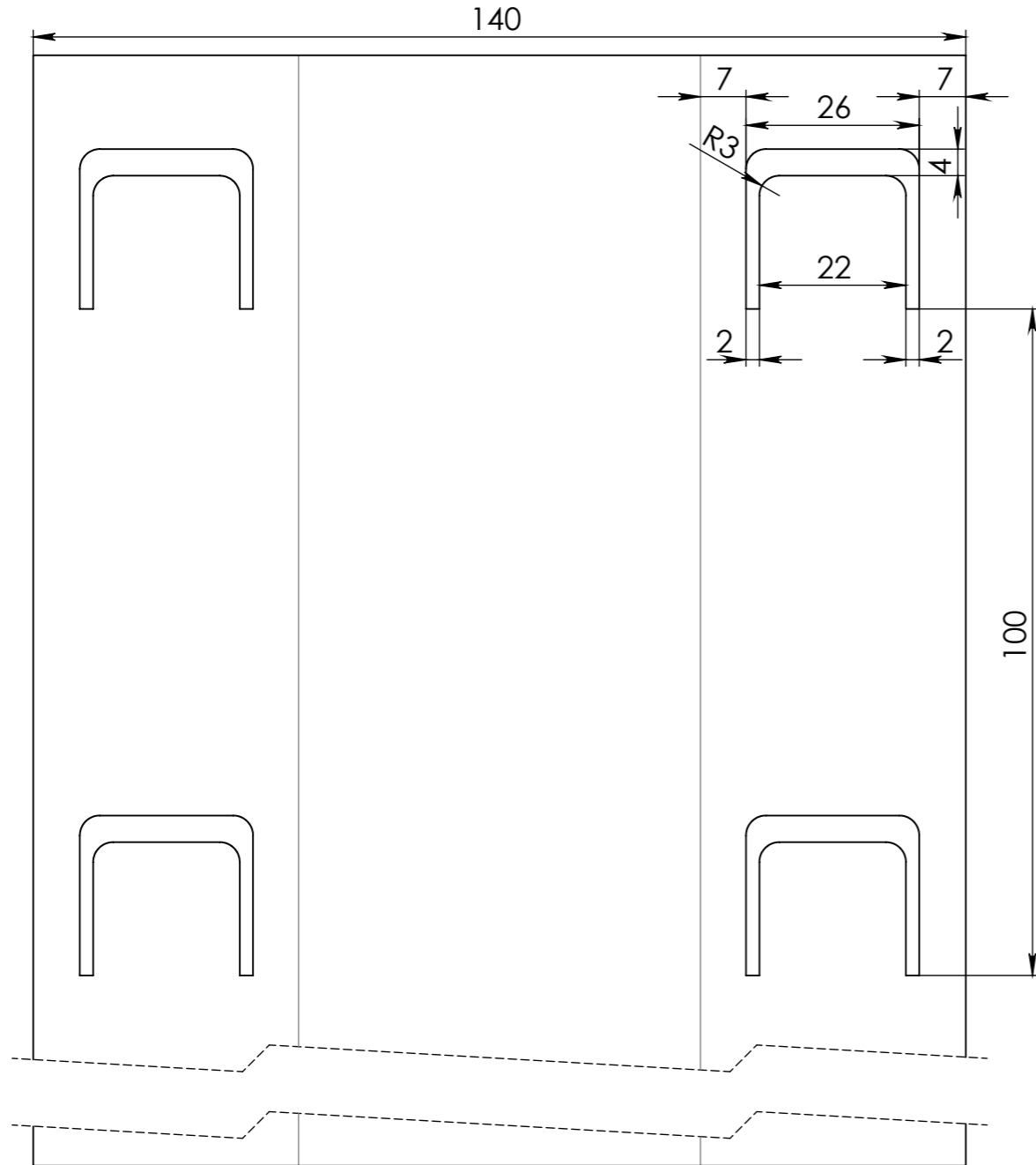

Перв. примен.

Справ. №

Подп. и дата

Инд. № дубл.

Взам. инв. №

Подп. и дата

Инд. № подл.

Крепежный профиль					Лит.	Масса	Масштаб
Изм.	Лист	№ докум.	Подп.	Дата	рис. 1		1:2
Разраб.							
Пров.							
Т. контр.							
Н. контр.					Лист 3	Листов 6	
Утв.							

Крепежный профиль

рис. 1

Лит. Масса Масштаб

Лист 3 Листов 6

СБ

Верхняя заглушка

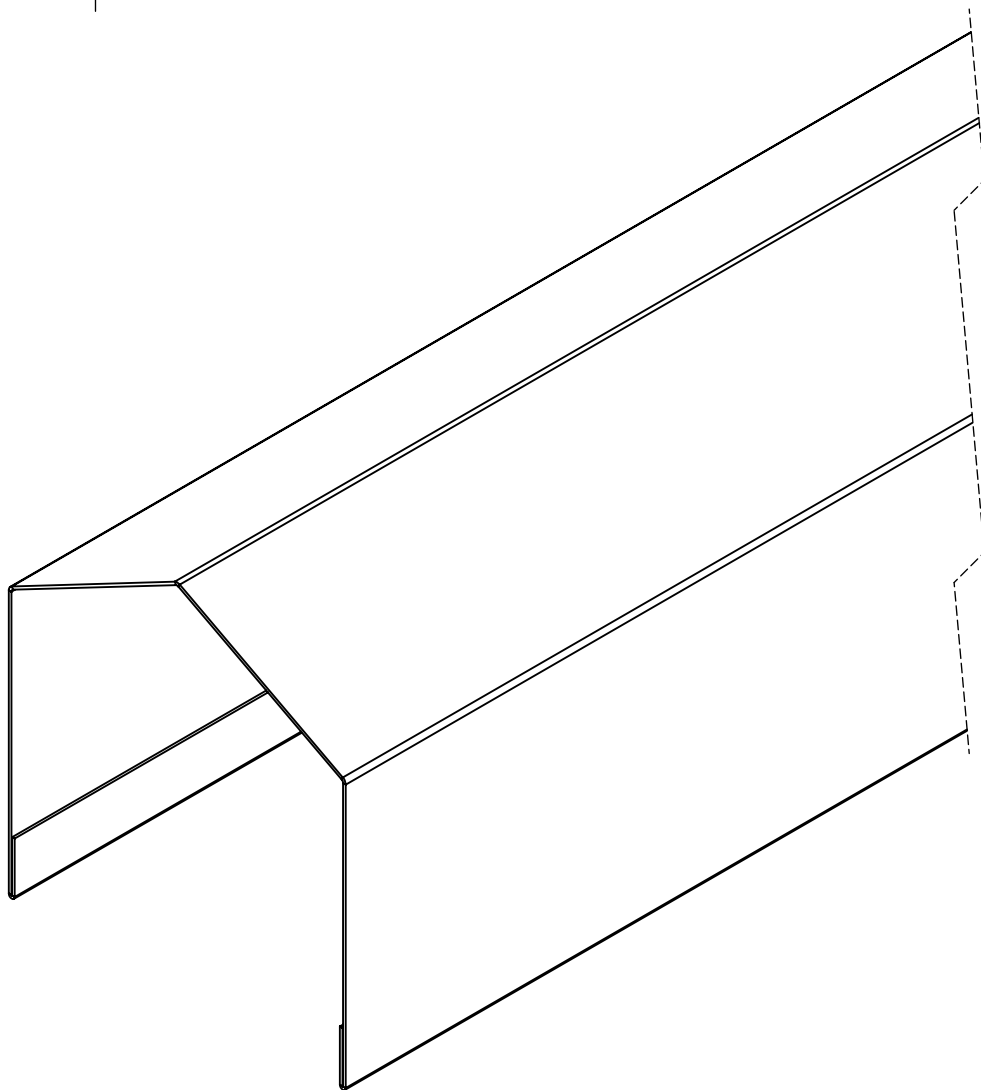
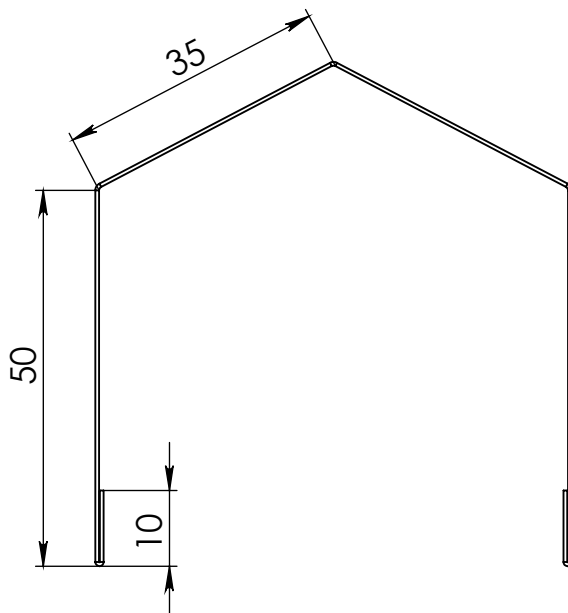

Инв. № подл.	Подп. и дата	Взам. инв. №	Инв. № дубл.	Подп. и дата

Изм.	Лист	№ докум.	Подп.	Дата

Верхняя заглушка

Лист
4

Декоративная планка

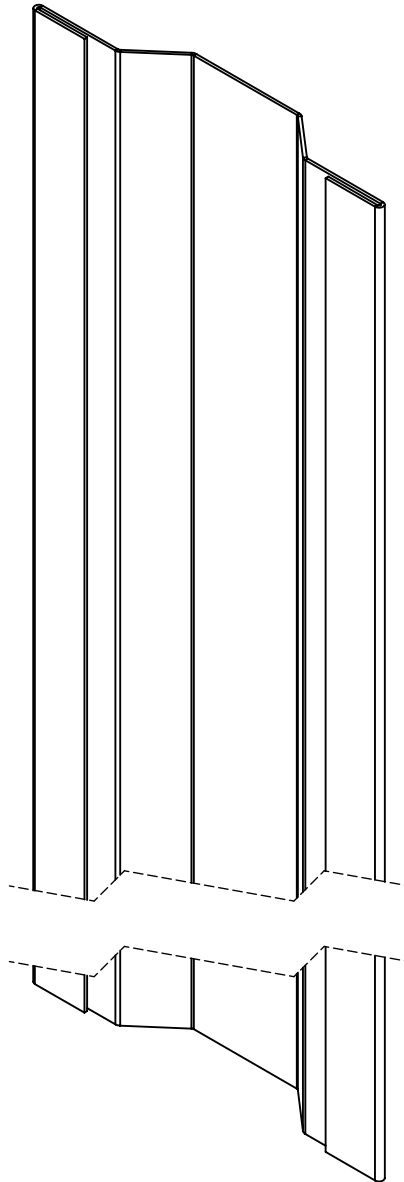
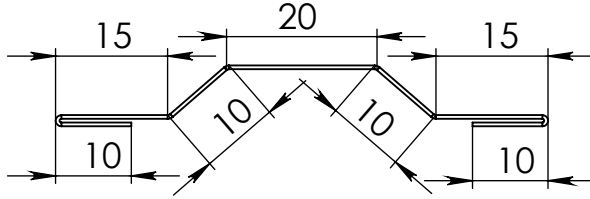

Инв. № подл.	Подп. и дата	Взам. инв. №	Инв. № дубл.	Подп. и дата

Изм.	Лист	№ докум.	Подп.	Дата

Декоративная планка

СЗ

Сборка забора BlackOut

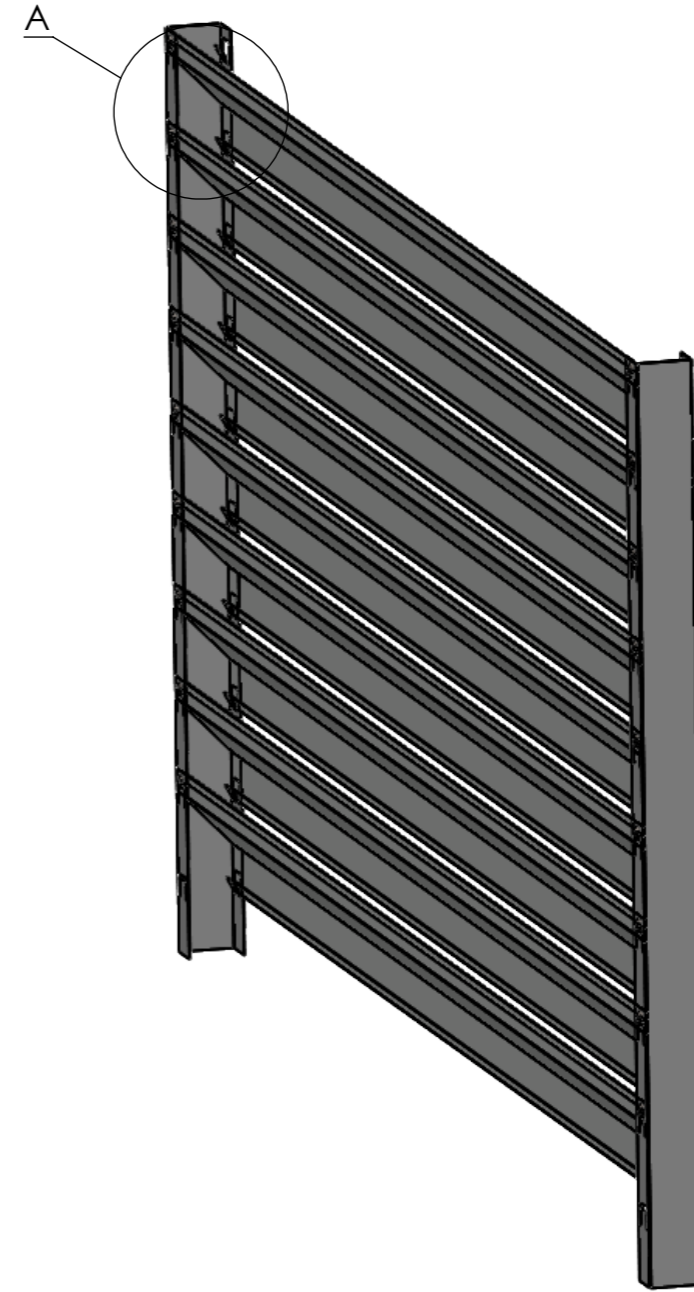
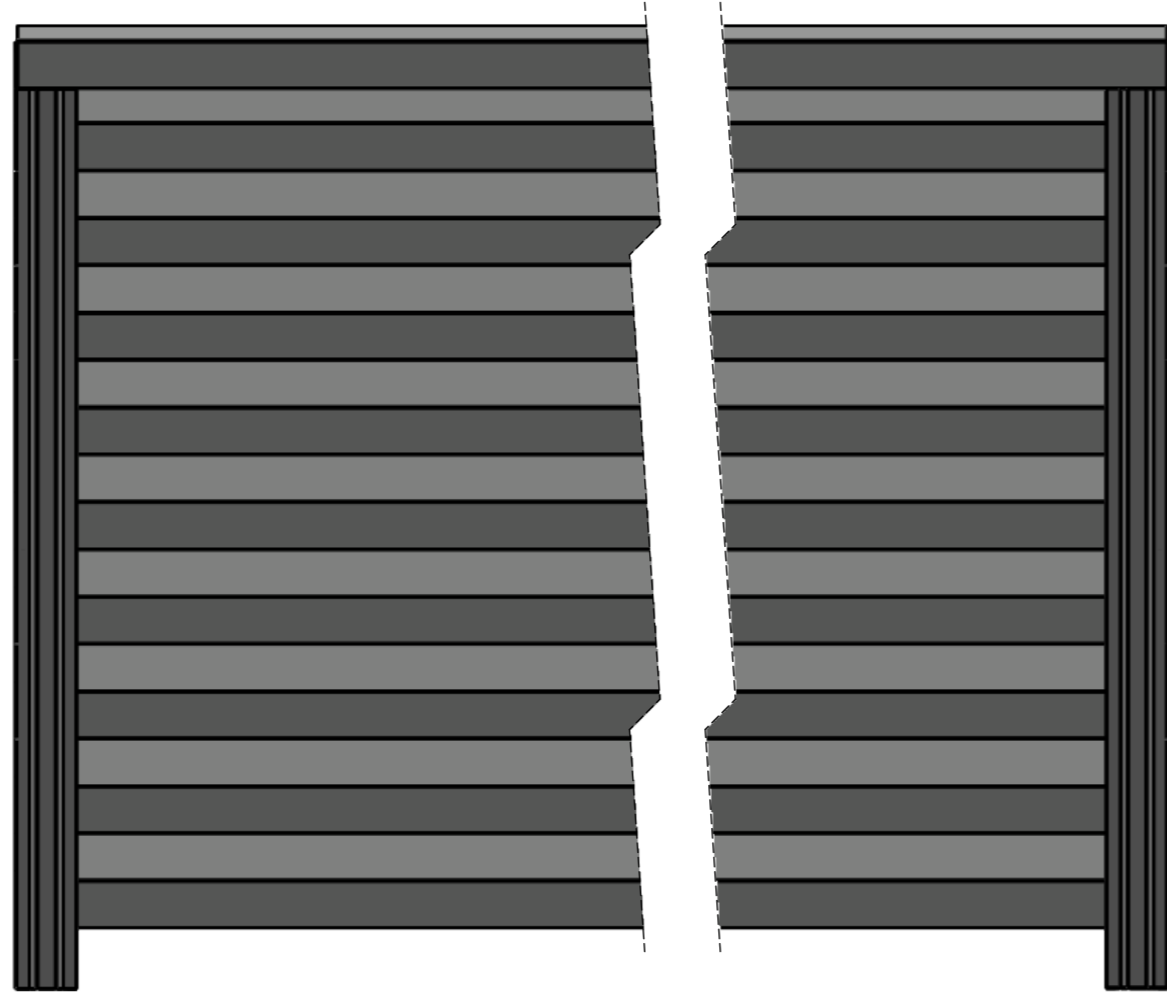
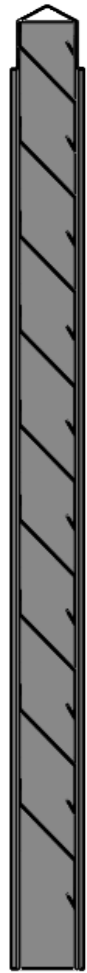

Крепление ламели

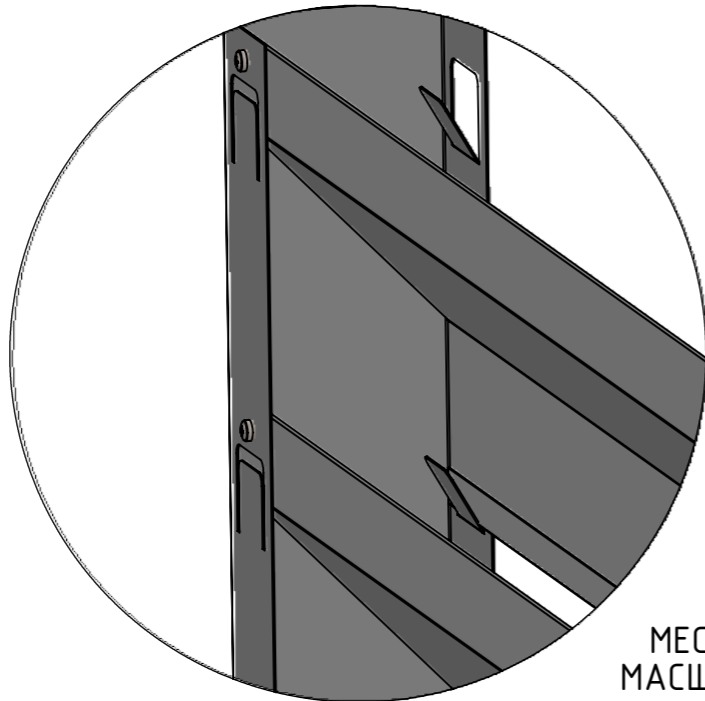

МЕСТНЫЙ А
МАСШТАБ 1 : 2

					Сборка одностороннего забора			
Изм.	Лист	№ докум.	Подп.	Дата	рис. 2	Лит.	Масса	Масштаб
Разраб.								1:8
Пров.								
Т. контр.								
Н. контр.						Лист 6	Листов 6	
Утв.								

Перв. примен.

Справ. №

Подп. и дата

Инд. № дубл.

Взам. инв. №

Подп. и дата

Инд. № подл.